

KITS PORTE-CAISSES MOBILES BFX RELEVABLE PNEUMATIQUE

CHÂSSIS TRÈS HAUT

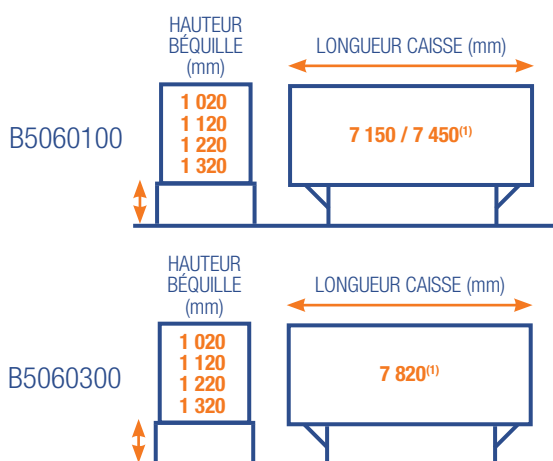
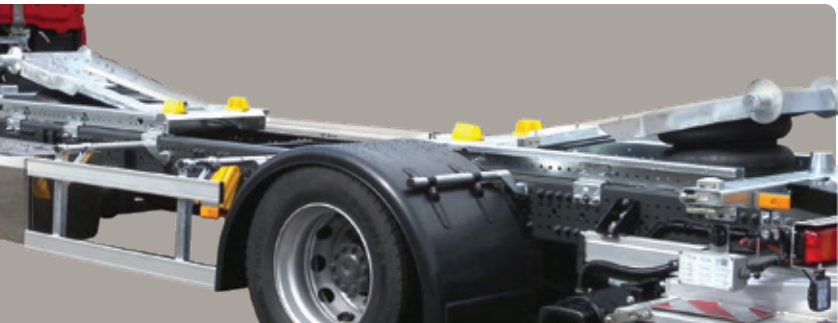

EN DÉTAIL

Le coussin d'air intégré permet la dépose des caisses mobiles équipées de différentes hauteurs de béquilles, et de conserver le véhicule abaissé lorsqu'il est en circulation.

- Optimisation d'exploitation : relevage de 300 mm permettant le chargement de caisses avec amplitude de hauteurs de béquilles variées avec un seul véhicule
- Permet l'utilisation d'un hayon et d'un attelage surbaissé
- Protection anti-corrosion : galvanisation à chaud complète du dispositif et des accessoires
- Poids diminué de 50 % par rapport à un montage classique
- A la revente du porteur, meilleure valorisation avec un châssis nu

COMMERCIAL

TECHNIQUE

- Traverses centrales robustes garantissant une répartition idéale du poids et offrant une surface d'accueil simplifiée pour le chargement des caisses mobiles, avec système de verrouillage centralisé⁽³⁾
- Double verrouillage à 8 points pour caisses de longueur 7 450 et 7 820 mm
- Butée d'arrêt avant pour caisses de 7 450 mm et 7 820 mm
- Guidage des caisses assuré par 4 guides fixes

⁽³⁾Selon CEN/TC 119/WG : normalisation européenne des unités de chargement intermodales.

Code article	Désignation	Modèle	Traverse	Attelage sous pont	Hayon élévateur	Attelage sous pont + hayon
B5060100	BFX Pneumatique	Relevable 300 mm 100 / 120 mm	Simple ou double	✓	✓	 ⁽²⁾
B5060300	BFX Pneumatique + attelage					

⁽¹⁾Pour autres dimensions nous consulter
⁽²⁾Nécessite une étude de faisabilité technique



BFX pneumatique + attelage

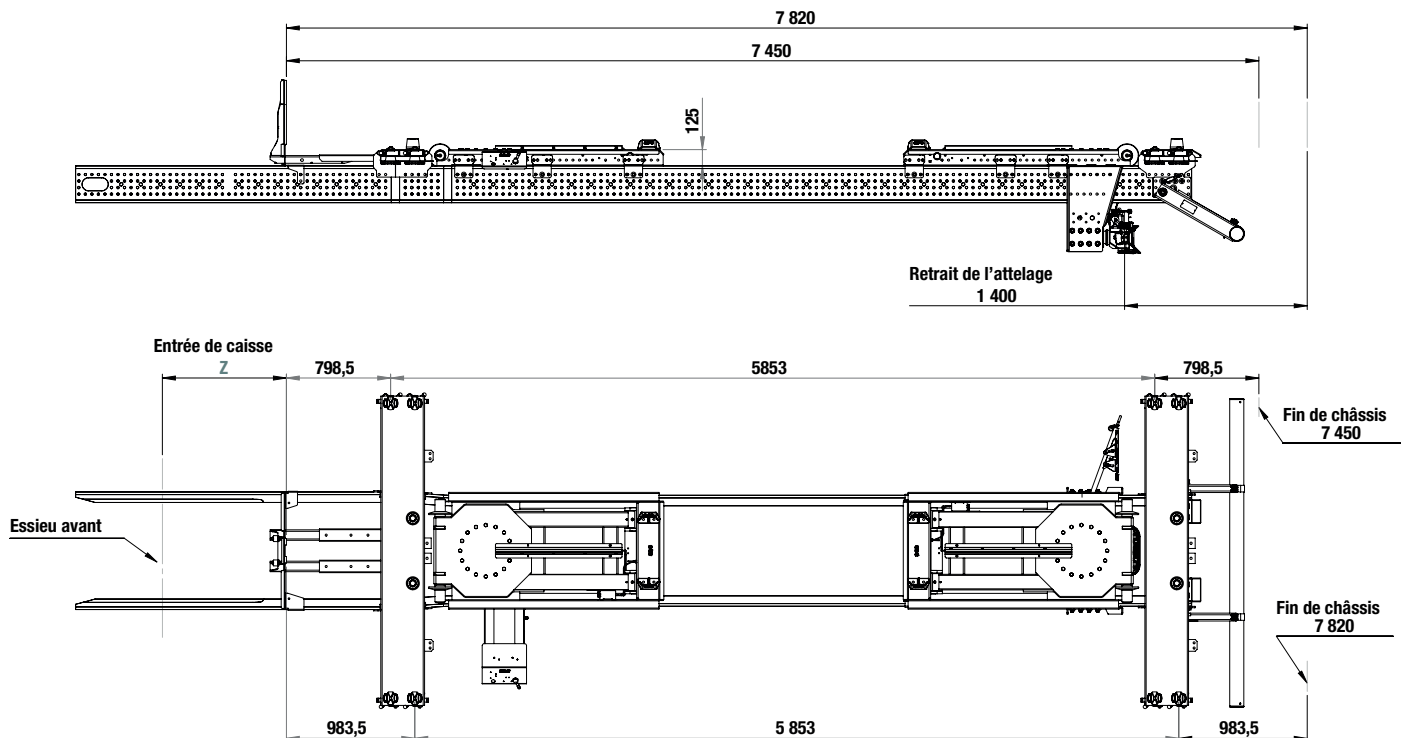

Modèle	Entrée de caisse Z (mm)
Mercedes Benz Actros	965
DAF	980
Iveco	940
MAN Truck & Bus	875
Renault Trucks	990
Scania	892
Volvo Trucks	990